

MR322 SERIE



Für die Seilbahnen, Testlabore und Hochspannung

- ➔ 100% passiver Sensor – keine Elektronik
- ➔ Immun gegen EMI / RFI Geräusche
- ➔ Übertragungslängen bis zu 2500m
- ➔ Standard LC Duplex Stecker
- ➔ Grosser Temperaturbereich

Produktbeschreibung

Der MR322 ist ein 100% passiver Inkremental Drehgeber in Aluminium Gehäuse mit der Baugrösse 58mm. Die Verbindung zum Drehgeber sind zwei Glasfaser 62,5/125, die maximale Länge kann 2500m sein. Das Licht wird vom Auswertmodul MR320 zum Geber gesendet und zurück reflektiert. Ausser Strichscheibe, Spiegel und optische Filter sind keine elektronischen Komponenten im Geber vorhanden so dass dieser 100% immun gegen jegliche elektromagnetischen Störungen ist. Weiter kann der Geber auch nicht die Umgebung stören bzw. beeinflussen.

Anwendung

In allen Anwendungen wo ein Standard Drehgeber versagt wie Minen, Magnetfelder, Hochspannung, etc.

Technische Daten

Impulse pro Umdrehung		256 und 360
Massenträgheitsmoment		1.0585E-6 kg*m2
Anlaufdrehmoment (bei 20°C)		1.28E-5 N*m
Wellenbelastbarkeit	radial	80 N
	axial	40N
Max. Drehzahl		8000 U/min

Optischer Anschluss

Optischer Anschluss	LC Duplex oder IP-LC Flanschdose , 62.5/125µm
Max. Kabellängen	bis 2500m

Temperaturbereich	Standard	-40°C ... +80°C
	Erweitert	-60°C ... +150°C

Gehäusegrösse	D58x58mm
Schutzart	IP64
Gewicht	210gr.

MR322 SERIE



Systemübersicht

MR320 Controller
Inherently Safe Optical Radiation
24 VDC, A/B, Analog, Digital, RS485,USB

MR320 Series Sensor
Simple Mechanical Device

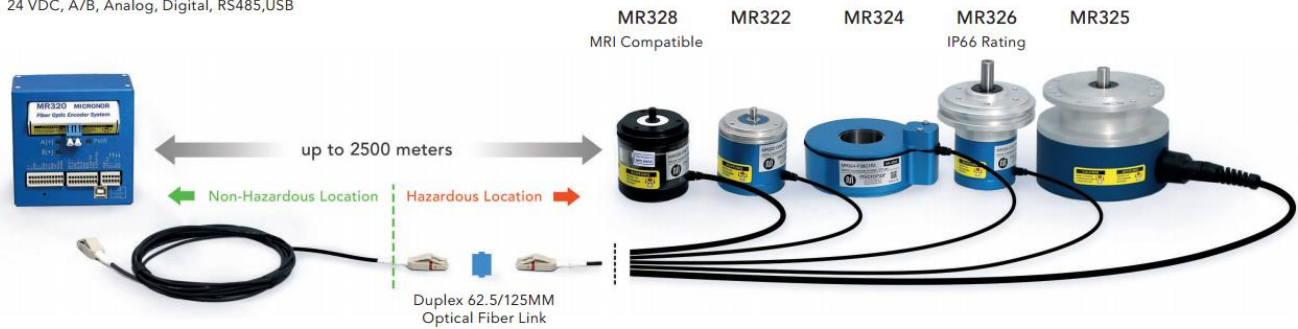

→ Alle Drehgeber finden Sie mit Datenblatt auf unserer Web

MR322 SERIE



Massbild in mm

Mit Anschlusskabel

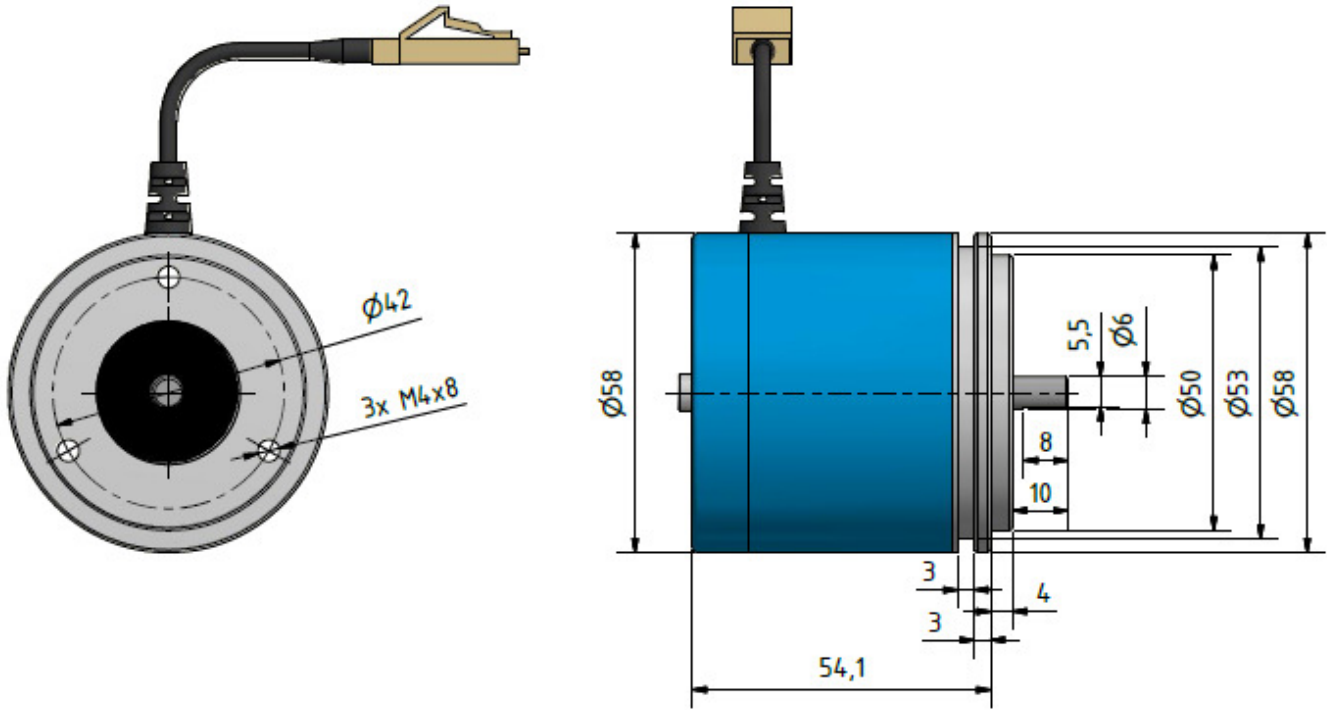

Mit IP-LC Flanschdose

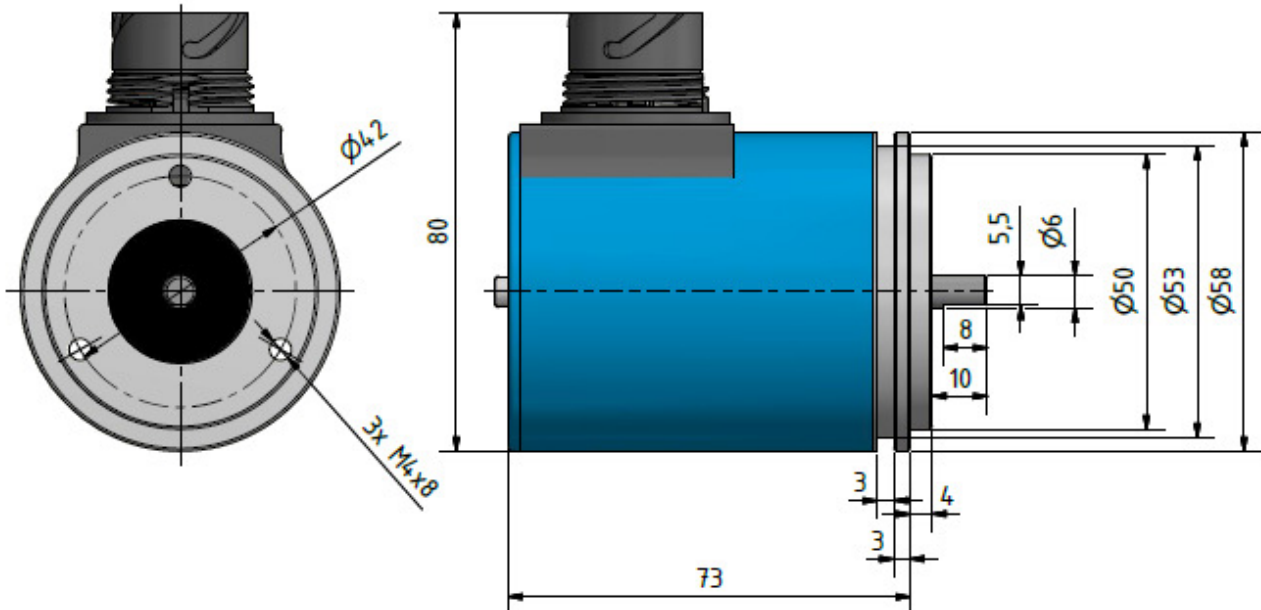

MR322 SERIE



Bestellcode

9700.00.060	MR322 mit 360 Impulse / 1.5m Kabel / LC-Dublex
9700.00.061	MR322 mit 256 Impulse / 1.5m Kabel / LC-Dublex
9700.00.062	MR322 mit 360 Impulse / 1.5m Kabel mit erweitertem Temperaturbereich
9700.00.063	MR322 mit 360 Impulse / 1.5m Kabel mit erweitertem Temperaturbereich
9700.00.064	MR322 mit 360 Impulse / IP-LC Flanschdose
9700.00.065	MR322 mit 360 Impulse / IP-LC Flanschdose



Haben Sie Fragen?

Telefon: +41 (0)44 843 40 20 oder Mail: sales@micronor.ch